

# SANKAKOGYO

## IH烹飪調理爐

SIH-BH327BTW(220V)

使用說明書(含安裝說明書·保證書)

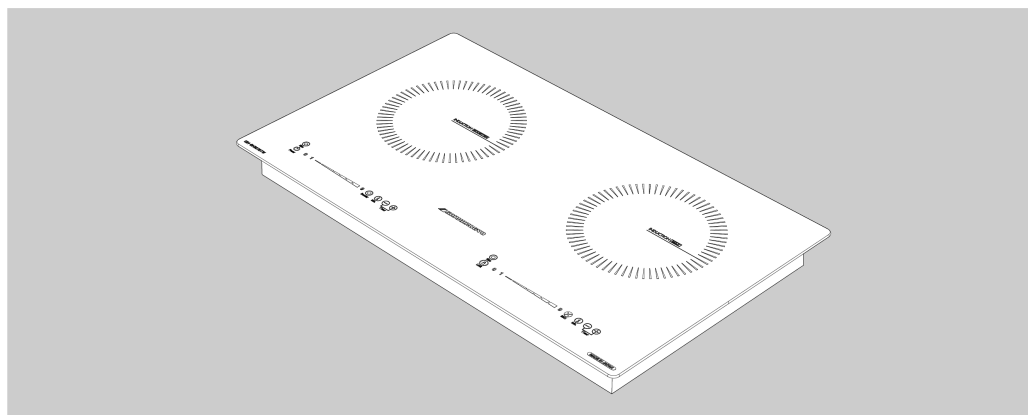

### 目錄

### 頁次

安全注意事項	2
各部名稱	4
使用前須知	5
可以使用哪些鍋具?	6
使用方法	7
故障排除	10
日常清潔保養	12
安裝說明	13
產品規格	16
聲明書、警語	17
保固條款、保證書	18

感謝您購買 SANKAKOGYO IH烹飪調理爐。



■ 請仔細閱讀本手冊並正確使用產品。閱畢請妥善保存，以便日後參考查閱使用。

# 安全注意事項

請務必遵守

● 本節包含防止對用戶和他人造成傷害以及財產損失之重要性安全訊息。  
閱讀本文之前，請先確保已充分理解以下內容(標示/圖形符號)，並遵守所述項目。

## ■ 顯示內容

 <b>警告</b>	該顯示是假定以【若操作不當，可能導致用戶死亡或重傷（※1）】的情況下所做的顯示。
 <b>注意</b>	該顯示是假定以【若操作不當，可能導致用戶受到傷害（※2）或遭受物損傷害（※3）】的情況下所做的顯示。

※1：重傷是指因失明，受傷，燒燙傷（高溫和低溫燙傷），觸電，骨折，中毒等產生後遺症者，以及入院治療，有長期就醫需求的情況。

※2：傷害是指不需要住院治療或不需長期就醫之外傷，燒燙傷，觸電等的情况。

※3：物損傷害是指包含與寵物等等有關之擴大性損害。

 <b>警告</b>	
<b>使用注意</b>	
<ul style="list-style-type: none"><li>● 不可靠近可燃或易燃物品。</li><li>● 不可拆解，修理或進行改裝。</li><li>● 不可在兒童能輕易觸摸到本設備的地方使用。 另外，也不可將孩童留置於本設備之使用場所。</li><li>● 除非有安全負責的人給予監督或指導，否則任何需要輔助的人（包括兒童）皆不得單獨使用本設備。</li><li>● 不要潑水於本設備上。</li><li>● 除炊具（鍋子、水壺、平底鍋等）外，不可在爐具面板上放置其他東西。 刀具、叉子、湯匙、鍋蓋等金屬物品可能會變熱。</li><li>● 不可重擊爐具面板。不可站立於爐具面板上。 萬一玻璃表面產生裂紋，在此狀況下如仍繼續使用將可能會導致觸電或過熱。 如有此狀況，請關閉主機之電源開關與專用迴路之電源，停止使用本設備，並立即通知本公司或經銷商人員進行維修。</li><li>● 進行煎炒調理作業時，不可離開本設備。請將預熱的火力調低，避免過度加熱。</li><li>● 使用完畢後，請確認電源已經關閉。</li><li>● 當加熱容易沈澱或具黏稠性食品時，請降低火力並適時進行攪拌。</li><li>● 如有異常或故障，請立即停止使用。</li></ul>	
<b>油炸烹調時，請遵守以下事項</b>	
<ul style="list-style-type: none"><li>● 不可離開本設備。</li><li>● 使用鍋底無變形之鐵製鍋具。</li><li>● 請將鍋具置放於加熱爐的中央加熱。</li></ul>	



注意

### 使用操作

- 在使用中或使用後的一段時間內，因爐面還有高溫餘熱，請勿觸摸。
- 請勿在不穩定的狀態下使用鍋具。（例：鍋具變形）
- 請勿在鍋下鋪紙，鍋墊，加熱用鐵板，或在爐面上鋪防污套等等。
- 請勿空燒或過度加熱。
- 請勿觸摸鍋具和鍋柄等高溫部份。
- 不要阻塞吸氣口和排氣口。
- 除烹飪外，請勿將本設備用於其他用途。

### 油炸烹調時，請注意以下事項

- 當大量油煙冒出時，請關閉電源。
- 請注意油炸烹調時的油液飛濺。

### 一般注意事項

- 因電磁波釋放的關係，不要讓容易受磁性影響的物體靠近本設備。

· 例如：收音機，電視，助聽器，提款卡，磁卡，IC卡等

- 不要在爐面上放置電磁感應加熱的炊具進行使用。（例如：IH電鍋）

因電磁波的影響，有可能導致本設備故障。

- 使用後請清潔爐面。（請待面板冷卻後進行）

- 不要在調味料或湯汁外溢到爐面上的情況下繼續烹飪。

- 保持鍋底清潔，不要用鍋底摩擦爐面。

鍋底下如有沾粘物突起物仍繼續烹煮，則可能會損壞爐面。

- 不要在爐面的操作面板(顯示燈)處放置熱鍋或剛由冰箱拿出冷卻的鍋等等，否則可能會導致損壞或故障。

- 不要讓水濺到操作面板上。

可能導致操作鍵有錯誤動作。

- 不要將調味料或食物放置在本設備下方的系統櫃內。

因本設備排出的熱氣可能會導致調味料和食物的變質。

### 須知

- 在使用期間和使用後，為抑制主機內部的溫度升高，風扇會開始運轉並執行吸、排氣。

電磁加熱器在通電時，冷卻風扇也會發出聲響，此為正常現象。

即便電源關閉，冷卻風扇也會運行最長2分鐘，直到確保主機的溫度下降為止。

# 各部名稱

## 主機

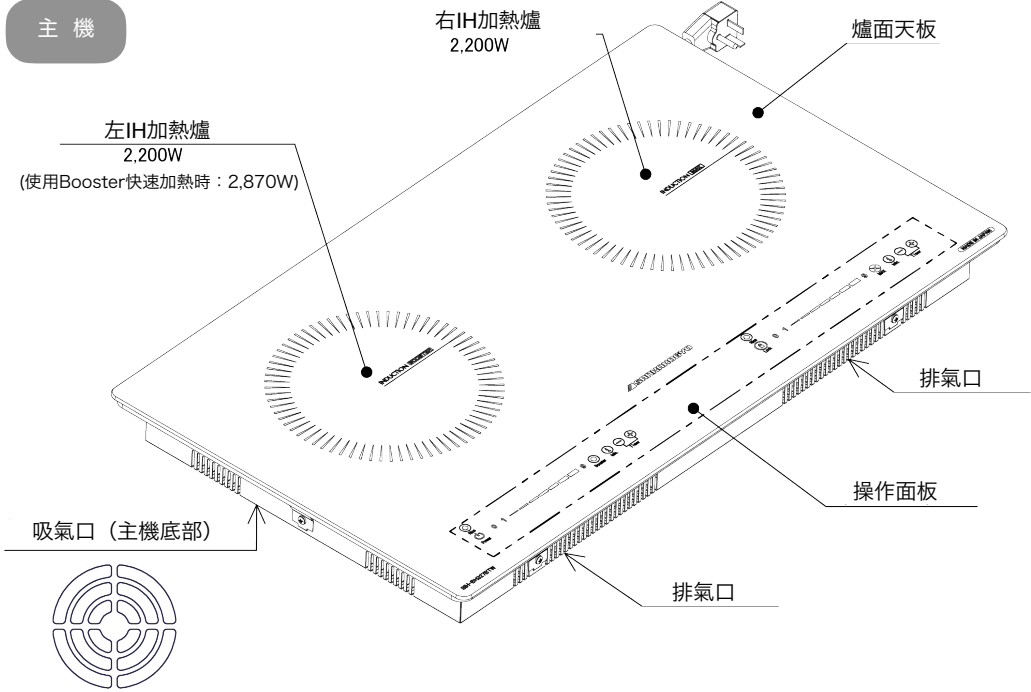

## 操作面板

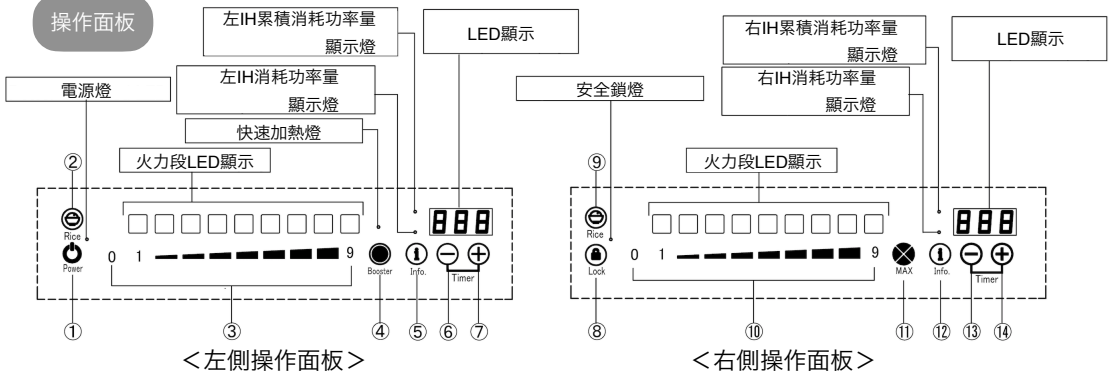

①	電源鍵
②	煮飯鍵 (左)
③	火力調節鍵 (左)
④	快速加熱鍵 (左)
⑤	消耗功率電量顯示鍵 (左)
⑥	減號鍵 (左)
⑦	加號鍵 (左)
⑥+⑦	計時器鍵 (左)

⑧	安全鎖操作鍵
⑨	煮飯鍵 (右)
⑩	火力調節鍵 (右)
⑪	最大火力鍵 (右)
⑫	消耗功率電量顯示鍵 (右)
⑬	減號鍵 (右)
⑭	加號鍵 (右)
⑬+⑭	計時器鍵 (右)

# 使用前須知

## 有關安全機能

### ■ 防無鍋空燒功能 (LED顯示：)

沒有放置鍋具或使用不適合鍋具的情況下，為防止空燒，本設備會自動停止加熱。

※主機在10分鐘後會停止通電。之後再過10秒會自動切斷電源。

### ■ 防止忘關機功能 (加熱後無操作即定時自動關閉)

加熱操作後如未執行其他任何操作，主機在經過一定時間後會自動關閉電源。

※主機自動關閉的經過時間取決於火力段大小。(請參閱右側列表)

※如是使用快速加熱機能，主機會在火力切換到“9”後即自動關閉。

火力段	經過時間[分]
1	120
2	
3	
4	
5	
6	90
7	
8	
9	
快速加熱	8分鐘後→切換火力「9」

### ■ 操作面板異常偵測，自動停止功能 (LED顯示：)

如液體因溢出而濺到操作鍵上，或因為放置重物導致相鄰的兩個操作鍵被同時按下，則可能會響起錯誤警示音，並自動關閉電源。

### ■ 防止主機過熱功能 (排熱偵測) (LED顯示： / )

如果吸氣/排氣口被堵塞且內部有異常高溫的情況，則火力會自動減弱，或主機直接斷電。溫度一旦下降，即會恢復正常。

### ■ 防止高溫過燒功能 (LED顯示： / )

因鍋中無物空燒加熱導致鍋底溫度異常升高，加熱器將會自動斷電。

※火力過弱或不適合的鍋具類型，可能會產生主機無法斷電的狀況。

※高溫爆炒時可能會觸動本機能。

### ■ 爐面高溫警示功能 (LED顯示：)

在已關閉電源，但爐面仍處高溫的情況下，LED顯示螢幕的「Hot」警示燈會亮起提醒注意。

※烹飪過程中不會顯示。

### ■ 防開關誤觸功能 (主電源開關自動關閉)

啓動電源開關後卻未執行任何操作，主機將在約10秒後自動關閉。

# 可以使用哪些鍋具？

## ■ 購買時的要點

- 即使使用電磁爐適用的鍋具，火力也會因鍋具的形狀和材質而有不同。
- 建議使用鍋底為平面，且能吸附磁鐵的鍋具。

鍋具的適用與否，取決於鍋具的材質與底部的形狀。購買時請多加留意。

○ 適用的鍋具	
材質	<ul style="list-style-type: none"> <li>● 鐵/鑄鐵</li> <li>● 珐瑯鐵                             <ul style="list-style-type: none"> <li>※請不要讓鍋具空燒或過燒。底部的珐瑯會熔化結塊，進而損壞爐面。</li> </ul> </li> <li>● 不銹鋼（帶磁性）                             <ul style="list-style-type: none"> <li>※根據鍋具的類型，有些不帶磁性的18-8 / 18-10不銹鋼鍋之加熱功率可能會變弱甚至無法加熱。</li> </ul> </li> <li>● 多層鍋，粘貼鍋（使用不銹鋼貼片等粘貼在鋁鍋的底部）                             <ul style="list-style-type: none"> <li>某些類型可能無法加熱或加熱功率會變弱。</li> <li>※根據種類的不同，有些鍋具可能無法承受較高溫度，而導致變形。或無法使用最大火力進行烹煮。</li> </ul> </li> </ul>
形狀	<ul style="list-style-type: none"> <li>● 鍋底平坦且可平均接觸爐面之鍋具</li> <li>● 鍋底底部直徑約為12至26cm之鍋具</li> </ul> <div style="text-align: center;">  <p>底部直徑</p> </div>

× 不適用的鍋具	
材質	<ul style="list-style-type: none"> <li>● 耐熱玻璃</li> <li>● 底部無磁性的鍋具</li> <li>● 陶瓷鍋、土鍋等                             <ul style="list-style-type: none"> <li>※即使顯示“ For IH”或“IH專用”，也請不要使用以上材質之鍋具。會導致本產品故障或火力不足，無法烹飪。</li> </ul> </li> <li>● 銅</li> <li>● 鋁（鋁箔鍋，鋁箔調理盒等）</li> <li>● 燒烤魚用的烤盤或烤網                             <ul style="list-style-type: none"> <li>※特別是對於在鍋具底部有珐瑯加工之鍋具，底部的珐瑯會因高溫而熔化結塊，並導致爐面損壞。</li> </ul> </li> </ul>
形狀	<ul style="list-style-type: none"> <li>● 底部直徑小於12cm之鍋具（不是指鍋具直徑或大小）</li> <li>● 超過爐面的大型鍋具</li> <li>● 底部為圓形之鍋具（如：中式炒鍋等）</li> <li>● 鍋底有超過 2mm以上之凹凸、翹曲，或角柱之鍋具                             <ul style="list-style-type: none"> <li>※請勿使用鍋墊（加熱用鐵板）放置於鍋具與爐面中間使用。（這可能會導致加熱異常與故障。）</li> </ul> </li> </ul> <div style="text-align: center;">  <p>底部直徑</p> </div>

# 使用方法

※如下以使用左邊IH加熱爐為範例進行說明。  
(同樣適用於右邊的IH加熱爐。)

有關顯示，在本手冊中之標示如下。  
[指示燈亮...●、■]

## 加熱調理

①將食材放入鍋內，再將鍋子放置於左邊IH加熱爐的中央。

②按下電源  2秒鐘以上以打開電源。  
(電源指示燈亮)

③用火力調節鍵 (1至9) 選擇火力段大小並進行調理烹煮。  
(顯示火力的LED燈會持續亮燈到所選擇的火力段數)

※如果10秒鐘內未有任何操作，它將返回②(電源未開)的狀態。

※如果操作天板附近有物體擺放，有時按鍵可能不會反應。

例) 右圖是火力為“7”的時候

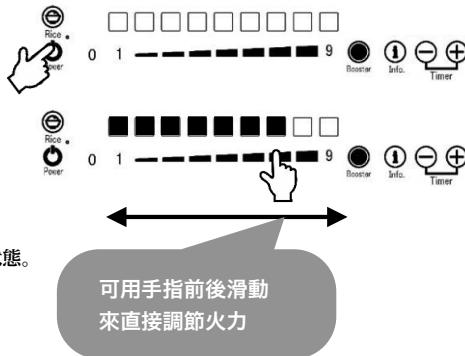

### <火力消耗功率>

火力顯示	1	2	3	4	5	6	7	8	9	快速加熱器
左IH加熱爐	相當於	相當於	相當於	相當於	相當於	1170W	1510W	1910W	2200W	2870W
右IH加熱爐	85W	200W	360W	600W	860W					-

※根據鍋具的種類、形狀和材質，火力的輸出值會有所不同。

※同時使用左右IH加熱爐時，會有最大火力上的限制。

(請參閱第9頁上的“IH加熱爐火力調節”)

④調理結束後，請按下『0』鍵停止加熱。

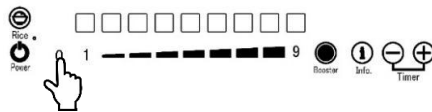

⑤使用後，按下電源開關 ，關閉電源。

· 請隨時調整火力。可以節約電費。

### 注意

■ 請勿在操作面板上放置任何物品。

· 如果有金屬，有鋁箔的袋子，盛有液體的容器，濕布，溢出的液體在操作面板上時，有可能導致警示音響起、亮燈，或加熱中停止通電的情況。

■ 在放入少量沙拉油加熱的情況下，請注意降低火力並避免過度加熱。

· 油溫可能會迅速升高，並可能被點燃而產生火焰。

## 快速加熱調理

※只能使用左邊IH加熱爐進行調理烹煮。

●使用加熱調理①~②相同步驟 (P7)。

③按下快速加熱鍵  1秒鐘以上。

(所有火力指示LED燈會全亮，包含快速加熱燈亦會亮起)

※快速加熱器的連續加熱時間僅為8分鐘，8分鐘後，火力段會自動變為“9”並繼續加熱。

④調理烹煮結束後，請按下『0』鍵停止加熱。

⑤使用後，按下電源開關 ，關閉電源。



## 煮飯功能

※使用本設備煮飯時，米與水之設定比例將為「rC1 (米：290g /水：350mℓ)」或「rC2 (米：435g /水：530mℓ)」。  
(米量與水量僅供參考。根據鍋的類型或白米種類等條件，米與水的比例分配也可能有所改變。)

●使用加熱調理①~②相同步驟 (P7)。

③按下煮飯鍵  2秒鐘以上。

(LED顯示燈會亮起)

④使用+鍵與-鍵選擇一個煮飯程式。

⑤選擇煮飯程式約5秒後，火力段LED顯示燈會逐一點亮至「5」為止，LED顯示燈會顯示  並開始煮飯。

⑥煮飯完成後，警示音會響起，並自動停止通電。

※煮飯程式結束後，如未進行任何操作，則電源會在約10秒鐘後自動關閉。

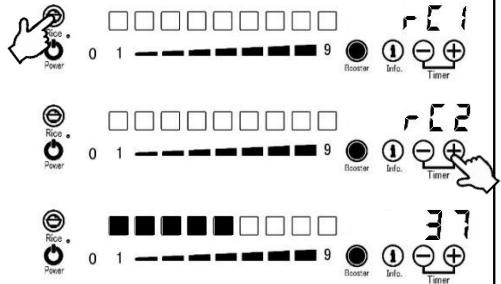

## 計時功能調理

<設定關火時間>

●使用加熱調理①至③相同步驟 (P7)。

④同時按下+鍵和-鍵。

(LED顯示燈  會亮起。)

(例) 右圖為火力“7”的情況

⑤使用+鍵和-鍵設定時間。

可以設定的時間為最短1分鐘到最長9小時59分鐘。

同時按下+鍵和-鍵即可重新設定時間。

⑥一旦到達設定的時間後，警示音將會響起，並自動停止通電。

高溫警示如顯示 ，代表爐面溫度尚處高溫。

※如果計時調理完成後未執行任何操作，則約10秒後電源會自動關閉。

此計時功能調理的時間設定，是指對預計關火時間所做的設定。在設定好的計時時間內，如有調整火力，原設定時間將重新計時。

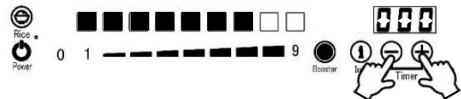



## 耗電量顯示

※ 即使在關閉電源的情況下亦可使用。

### ◆ 按一次消耗功率電量顯示鍵。

(左側IH消耗功率指示燈和LED顯示燈都會亮起)

即會顯示單次加熱動作時所消耗的功率數。(單位：kWh)

### ◆ 按兩次消耗功率電量顯示鍵。

(左側的IH累積消耗功率指示燈和LED顯示燈都會亮起)

即會顯示重置前所累積的所有消耗功率數。(單位：kWh)

### ※ 重置順序 (累積消耗功率數)

同時按下消耗功率顯示鍵  與減號鍵 。

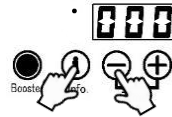
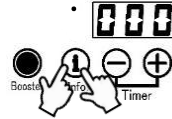
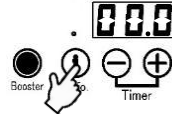

## 安全鎖鎖定操作

### <啟用安全鎖定>

### ◆ 按下安全鎖操作鍵 2秒鐘以上。

安全鎖指示燈會亮起，同時將無法操作電源鍵和安全鎖鍵以外的任何按鍵。

※ 電源開啟時可以使用。

### <解除安全鎖定>

### ◆ 打開電源後，按下安全鎖操作鍵 2秒鐘以上。

安全鎖指示燈會熄滅，所有按鍵即能正常操作。

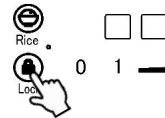

## IH加熱爐的火力調節

※ 本機關於左右IH加熱爐的火力調節，是按如下表格進行的自動調節控制系統。

※ 本機IH加熱爐會自動調節火力，以限制左右兩爐的總消耗功率不超過3520W以上。

※ 本機快速加熱器調理僅能在左側IH加熱爐上操作使用。

總火力的功率不超過3520W		之後使用的另一邊加熱爐 (可使用火力)						
		1-3	4	5	6	7	8	9
最初使用的加熱爐 火力	1-7							
	8							
	9							
	Booster (快速加熱)							

## 故障排除

- 這是故障嗎? 當有所懷疑時, 請於修理之前檢查以下幾點。
- 如果檢查後發現異常, 請立即停止使用本產品, 關閉保險絲開關, 並與原購買產品時的經銷商聯繫。
- 請勿嘗試自行拆卸產品或自行修理本產品, 因為這非常危險並可能危害您的生命安全。

狀況	檢查點	處理方式
無法開啟主機。 即使按下電源鍵也仍然沒有反應。	<ul style="list-style-type: none"> <li>● 專用電路的保險絲開關是否沒開或損壞?</li> <li>● 是否有按下電源鍵2秒鐘以上?</li> </ul>	<ul style="list-style-type: none"> <li>● 請打開保險絲開關或進行保險絲的更換。</li> <li>● 按壓電源鍵2秒鐘以上。</li> </ul>
即使關閉電源後, 風扇也還會發出旋轉的聲音。	<ul style="list-style-type: none"> <li>● 冷卻用風扇正在運行, 以降低設備的內部溫度。</li> </ul>	<ul style="list-style-type: none"> <li>● 當溫度下降時, 冷卻風扇會自動停止 (最長2分鐘)。</li> </ul>
使用過程中警示音響起, 並且電源被自動關閉了。	<ul style="list-style-type: none"> <li>● 加熱操作後如果不再進行任何操作, 則電源將在一段時間後停止。</li> </ul>	<ul style="list-style-type: none"> <li>● 請再重新操作。</li> </ul>
快速加熱鍵無法使用。	<ul style="list-style-type: none"> <li>● 是否一直在重複使用快速加熱鍵進行烹煮?</li> </ul>	<ul style="list-style-type: none"> <li>● 請等待設備的內部溫度下降, 然後再重新操作。</li> </ul>
LED顯示幕上顯示  , 並且無法加熱。	<ul style="list-style-type: none"> <li>● 是否有放上鍋具了?</li> <li>● 是否放了不適用的鍋具? (請參閱P6)</li> <li>● 鍋具的位置是否偏離了加熱爐中心?</li> <li>● 鍋底是否有彎曲變形或不平整?</li> </ul>	<ul style="list-style-type: none"> <li>● 請將適用的鍋具放置於正確的位置。(請參閱P6)</li> <li>● 如果不放置鍋具, 則無法進行加熱。</li> </ul>
LED顯示幕上顯示  , 並且無法加熱。	<ul style="list-style-type: none"> <li>● 是否長按了操作鍵, 或同時按住了兩個以上的操作鍵?</li> <li>● 操作鍵上是否放置了如鍋具或其他容易導電的物體?</li> <li>● 操作鍵上有潑灑到液體嗎?</li> <li>● 操作鍵上是否放置了裝有液體的瓶子或袋子?</li> </ul>	<ul style="list-style-type: none"> <li>● 請移除操作鍵附近的異物並擦拭操作鍵周圍, 等數字顯示燈滅後, 再重新操作。</li> </ul>
烹飪調理時會發出“噠~”的聲音。	<ul style="list-style-type: none"> <li>● 取決於鍋底的平整度, 可能會因而發出聲音。</li> </ul>	<ul style="list-style-type: none"> <li>● 並非設備異常。請繼續使用。</li> </ul>

狀況	檢查點	處理方式
LED顯示幕上顯示了 <b>E</b> 跟 <b>2</b> ，並且已停止加熱。	<ul style="list-style-type: none"> <li>●主機內部溫度升高，防止過熱機能正在運轉。此時的吸/排氣口是否被堵塞了？ (有關吸氣口和排氣口的位置，請參閱P4。)</li> <li>●鍋子是否在無物空燒中？防止高溫過燒機能可能已啟動。</li> </ul>	<ul style="list-style-type: none"> <li>●使用前請清除吸/排氣口上的堵塞物並給予冷卻一段時間。</li> <li>●請關閉電源，暫時讓設備稍微進行冷卻後，再重啟操作。</li> </ul>
LED顯示幕上顯示了 <b>E</b> 跟 <b>6</b> ，而且無法進行操作。	<ul style="list-style-type: none"> <li>●電源跟電壓有異常。</li> </ul>	<ul style="list-style-type: none"> <li>●電源可能未正確連接。請切斷電源，並聯絡申請維修。</li> </ul>
LED顯示幕上顯示了 <b>E</b> 跟 <b>8</b> ，並且已停止加熱。	<ul style="list-style-type: none"> <li>●吸氣口是否有被堵塞？ (有關吸氣口的位置，請參閱P4)</li> </ul>	<ul style="list-style-type: none"> <li>●請移除吸氣口堵塞物，然後重試。</li> <li>●冷卻風扇可能故障。請關閉電源並聯絡經銷商申請維修。</li> </ul>
LED顯示幕上顯示了 <b>E</b> 與 <b>9</b> 或 <b>E</b> 與 <b>A</b> ，並且無法進行操作。	<ul style="list-style-type: none"> <li>●機器內部的感應有異常。</li> </ul>	<ul style="list-style-type: none"> <li>●機器內部的感應器有可能出現故障。請關閉電源並聯絡您的經銷商申請維修。</li> </ul>
按下操作鍵後沒有任何反應。(電源已在“開啟”的狀態)	<ul style="list-style-type: none"> <li>●手上是否戴著OK繃或繃帶，指套，手套等進行操作？</li> <li>●操作鍵上有放置其他物品嗎？是否沾有污垢或水漬？</li> <li>●是否同時按下兩個以上的操作鍵？</li> <li>●安全鎖鍵是否已處在被“開啟”的狀態？</li> </ul>	<ul style="list-style-type: none"> <li>●請直接使用手指進行觸控。</li> <li>●移除放置在操作鍵上的物品。請關閉電源，清除污垢與水漬。</li> <li>●請每次僅按一個操作鍵進行操作。</li> <li>●關閉安全鎖鍵再進行操作。(請參閱P9)</li> </ul>
不屬於以上任何一種故障現象。 LED顯示幕上顯示了非以上的顯示資訊。	<ul style="list-style-type: none"> <li>●機器內部可能故障。</li> </ul>	<ul style="list-style-type: none"> <li>●機器可能已經出現故障。請關閉電源並聯絡您的經銷商請求維修。</li> </ul>

# 日常清潔保養

## [維護注意事項]

### ● 必須等加熱爐面充分冷卻

將電源關閉，待高溫警告消失，確認爐面也已經充分冷卻後再進行維護作業。

### ● 使用稀釋後的廚房清潔劑（中性）

請勿使用汽油、含有各種稀釋液成份之去漬液、酒精或鬃刷來清潔爐面。

請勿使用強酸/強鹼性洗滌劑（漂白劑，家用合成洗滌劑等）。（會導致爐面變色）

### ● 不要直接潑水

請勿將水或清潔劑直接潑到產品上，否則濺入機器內部就可能導致故障。

### ● 定期清潔使用的鍋具

鍋具底部焦黑若未清除，將可能導致爐面的髒污。

※清潔後，請務必檢查電源是否已關閉。

※請勿使用噴霧式或蒸汽清潔器，蒸氣抹布，高壓清洗機等來清掃爐面。

水蒸氣或液體容易進入產品內部，造成故障。

## 《爐面天板（玻璃面）的保養》

有輕微的污垢，請立即擦拭去除。若是輕微污垢卻繼續使用，將會使髒污更加黏附表面，難以清除。

※用濕布擦拭操作面板的電源鍵時，開關可能會有反應。此為正常現象，並非故障。

### ○ 輕微的髒污

先用擰過的濕布將髒污擦掉，再用乾布擦拭爐面上的水分。

### ○ 油漬

將抹布放入已稀釋的中性清潔劑後，取出擦拭油漬主要部位。再用清水蘸濕的抹布擦拭剩餘的油漬，並除去所有的清潔劑，最後用乾布擦拭爐面，使其保持乾燥。

### ○ 頑強污垢

將保鮮膜揉成團狀後沾些油脂清潔劑（例如，乳霜清潔劑），在爐面的頑強髒污處來回輕輕摩擦，待髒污去除後，再用抹布擦拭。

※請勿過度用力擦拭。

※請勿使用鬃刷，海綿的尼龍面（硬面），或鉛箔等進行擦拭。這將導致爐面產生損壞與裂痕。

## 《清潔吸排氣口》

如果有塵埃堆積，請使用吸塵器將其清除。

※如上面沾有塵埃未清就直接使用，可能會導致故障。

## 安裝說明 (供安裝人員使用)

- 在安裝之前，請仔細詳閱本手冊，以確保能正確的安裝。
- 安裝完成後，請務必進行測試運轉，並向客戶說明正確的使用方式。
- 請務必將本安裝手冊交給客戶，並請他們確實保存。
- 如果未按照本安裝手冊進行設備安裝，本產品將不列入保固與保修範圍內。

### 警告

- 請務必按照當地電氣設備技術標準相關法令，由合格的電器技工進行施工。
- 須安裝與本設備額定值相符之專用電路與漏電斷路器。
- 請務必按照“安裝說明手冊”來進行安裝。
- 請勿自行拆卸，修理或改裝。
- 請遵守當地防火規範與法規，務必確保與易燃物品保持一定距離。
- 接地工程必須按照當地的電氣設備技術標準，由“合格的電器技師”來進行。
- 請勿損壞電源線或將其連接至不合適的插頭、插座上。
- 請勿對爐面施加衝擊或壓力。

※ 如未遵守上述警告，則會有漏電，著火，起火，觸電等危險。

### 注意

- 廚具檯面須使用耐熱材料。
- 在測試運轉期間，請勿觸摸爐面或排氣口等高溫部位。

※ 若不遵守上述注意事項，則可能有發生火災，灼傷和產品變形的危險。

### 安裝注意事項

- 如果本機的金屬部分會與系統廚房的金屬部分相接觸，則請確保建築物牆壁內的金屬(金屬板或金屬網等)不再與系統廚房的金屬部分接觸，或，在安裝時就請確保產品的金屬部分不跟系統廚房中的任何金屬部分接觸。
  - 在本機下方安裝烤箱等加熱裝置時，請使用有內置冷卻風扇的烤箱，並使烤箱頂部和本機的距離保持10cm以上。
  - 請勿在本機下方安裝冰箱，洗碗機或烘乾機。
  - 確保產品的吸氣口和排氣口沒有被堵塞。
  - 請進行配置勿讓電源線接觸到高溫部分，並使其溫度在75°C以下。
  - 在系統廚房內，預定安裝本IH調理爐的孔位與附近，須使用可承受高溫的材料來製作。
- 另外，在系統廚具檯面所使用之黏著劑，必須使用有耐熱性之產品。
- 系統廚具桌面必須是足夠堅固且平坦的檯面。
  - 如使用不銹鋼等薄板時，請使用襯板進行加固補強作業。
  - 如果電源線有損壞，須由合格的電器技工才能進行更換作業，以防事故發生。

# 1 電氣和安裝工程

電氣工程必須由領有合格電匠執照的技師才能進行作業。

- 請依據當地安全法規或規範，來執行配電作業和安裝作業。
- 請為電源安裝專用電路(附斷路器)。安全起見，請務必安裝漏電斷路器。
- 使用適當的電線進行室內配線。(使用直徑2.0mm以上的單條電線)  
牆壁插座(盒型)可使用至少 $3.5\text{mm}^2$ 以上的多股絞合線。
- 確保執行接地線作業。

«注意»

※切勿將地線連接到瓦斯管線，水管或電話線等的地線。

# 2 外型尺寸圖

(單位：mm)

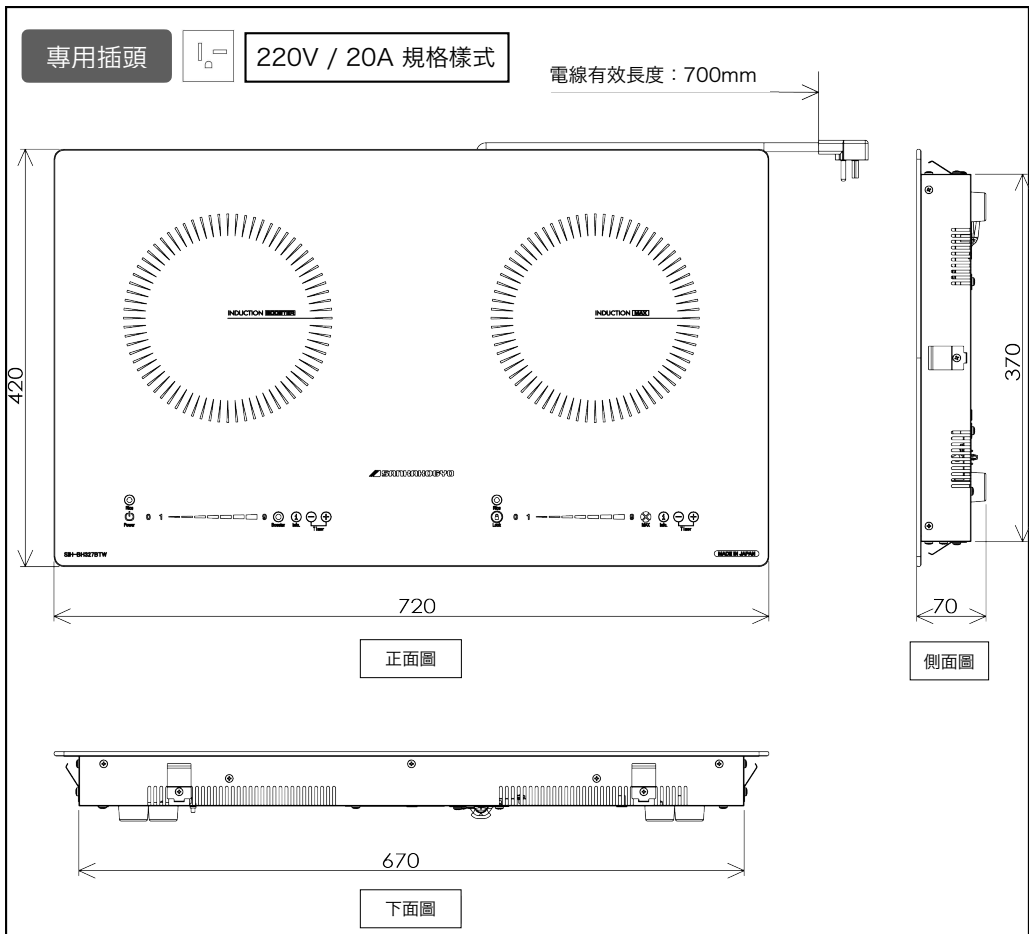

### 3 安裝位置

(單位：mm)

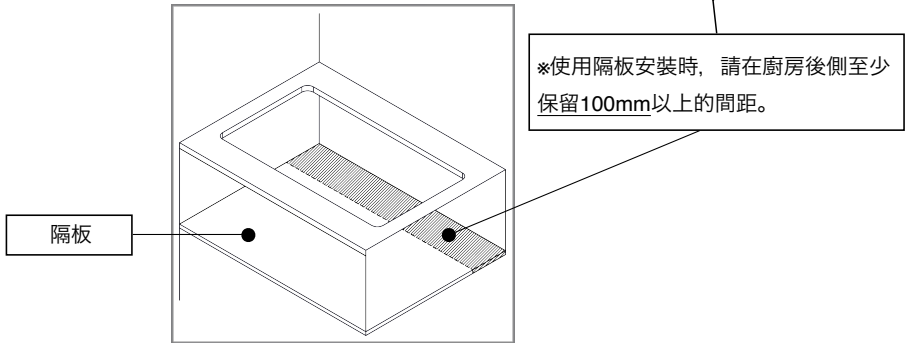
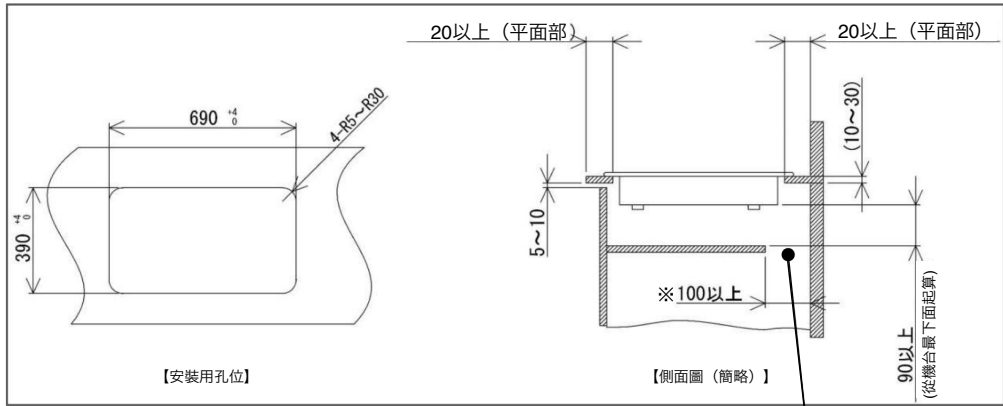

### 4 系統廚房相關尺寸圖

■ 請遵守相關法令，執行安裝作業。

不具可燃性之牆壁與天花板的距離  
(金屬，瓷磚，磚瓦等)

※ 包括金屬，瓷磚與磚瓦製之隔熱板  
◀ 嵌入式 ▶

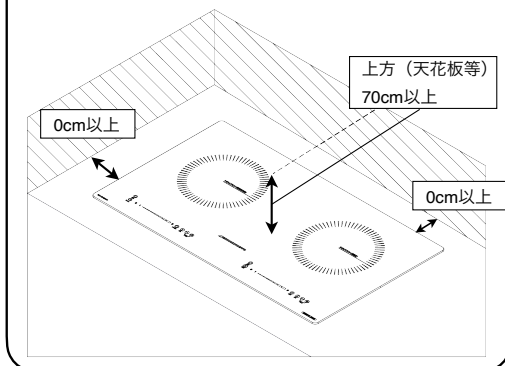

易燃性的牆壁和天花板

◀ 嵌入式 ▶

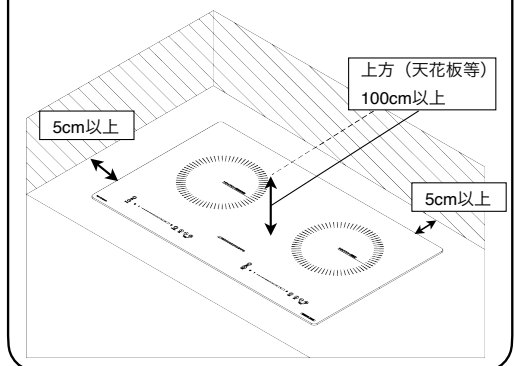

## 5 安裝方式

※請勿拆卸或分解爐面玻璃。

### 1. 將主機放入安裝的孔位內。

※注意不要讓電源線夾在主機和檯面之間。

※請確認須以水平狀態安裝。

※利用“主機固定用五金”將安裝孔之前後左右位置固定好。

### 2. 將電源線連接到220V電源。

※務必連接接地線。

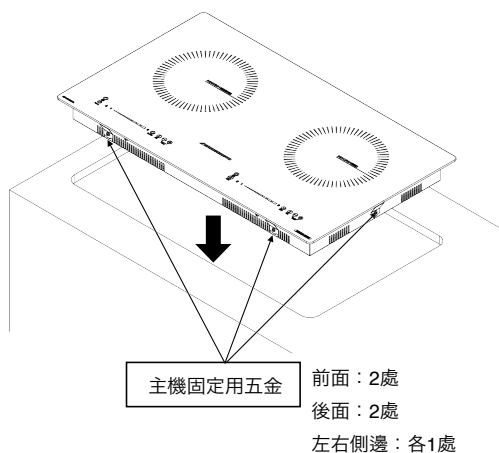

## 樣式規格

型號名稱	SIH-BH327BTW		
電源	220V (60Hz)	最大功耗 (W)	3520W
尺寸 (約)	寬720mm x 深420mm x 高70mm		
重量 (約)	10kg		
電源線	2.0mm <sup>2</sup> 3芯 EP橡膠電纜 長度70cm		
火力調節	左IH加熱爐	消耗功率	2200W (使用快速加熱器時：2870W)
		調節範圍	90~2200W 9段調節 (快速加熱器除外)
	右IH加熱爐	消耗功率	2200W
		調節範圍	90~2200W 9段調節
烹飪計時器	可設定時間為1分鐘至9小時59分鐘		



# 限用物質含有情況標示聲明書

產品名稱： IH烹飪調理爐		型號： SIH-BH327BTW				
模組單元	限用物質及其化學符號 Restricted substances and its chemical symbols					
	鉛 Lead (Pb)	汞 Mercury (Hg)	鎘 Cadmium (Cd)	六鉀鉻 Hexavalent chromium (Cr <sup>+6</sup> )	多溴聯苯 Polybrominated biphenyls (PBB)	多溴二苯醚 Polybrominated diphenyl ethers (PBDE)
玻璃面板	○	○	○	○	○	○
金屬組件	○	○	○	○	○	○
電源模組 電源線 (含內部配線)	○	○	○	○	○	○
風扇模組	○	○	○	○	○	○
電路板與其重要零組件	○	○	○	○	○	○
加熱模組	○	○	○	○	○	○
備註	備考 1. “超出 0.1 wt %” 及 “超出 0.01 wt %” 係指限用物質之百分比含量超出百分比含量基準值。 備考 2. “○” 係指該項限用物質之百分比含量未超出百分比含量基準值。 備考 3. “-” 係指該項限用物質為排除項目。					

## ⚠ 警 語 ⚠

### 電器注意事項:

1. 本電器不預期供生理、感知、心智能力、經驗或知識不足之使用者(包含孩童)使用，除非在對其負有安全責任的人員之監護或指導下安全使用。
2. 孩童應受監護，以確保孩童不嬉玩電器。
3. 警告：若表面破裂，請關閉電器以避免遭受電擊。
4. 金屬物品，諸如刀、叉、匙及蓋因其會變熱，不宜置於爐架表面上。
5. 電器不得以外加定時器或分離的遙控系統操作。
6. 起火之危險：不可存放物品於烹煮表面上。
7. 注意：烹煮過程須被監督。短暫時間的烹煮過程須持續地被監督。
8. 警告：以油脂在爐架上烹煮，如無人看管可能導致危險且可能引發火災。
9. 若電源線損壞時，必須由製造商、其服務處或具有相關資格的人員加以更換以避免危險。
10. 不可使用膠粘劑為固定方式，因膠粘劑不視為可靠的固定方式

## 保固條款

1. 凡購買本公司品牌或代理產品，均享有自購買日起一年內之產品保固。
2. 當您在產品使用上遇到問題，或遇到故障時，請和原購買經銷商聯繫，申請安排維修事宜。
3. 維修時請出示本卡，遺失恕不補發（並可能喪失您的保固權益）。為確保客戶權益，請務必妥善保管本保證書。
4. 產品逾保固期遇有故障報修，將酌收檢、修工資。若有更換零件，則材料費用另計。
5. 部分自然耗損性零件，如：操作面板，機殼，插座，保險絲，螺桿，套筒等部份，或因下列原因發生不良或損壞則不在保固範圍內：
  - 產品安裝於不正確的使用環境，如：電壓過大（過小），線路老舊之場所
  - 非經本公司所指定之合格與配合之專業人員，自行安裝或改裝產品者
  - 因地震，雷擊，水災等天然災害或人為疏失
  - 將本產品使用於台灣以外的地區、任何營業用之場所
  - 環境因素造成線路或零件氧化、損壞（如：老鼠、蟑螂、螞蟻、壁虎或其他異物入侵；空氣中鹽分或硫磺量過高，高溫潮濕長期曝曬，雨淋等..）
6. 本公司保有以上條款之修改權利並可能隨時調整，恕不另行通知。

### 商品保證書



商品名	:	<u>IH烹飪調理爐</u>		
型號	:	<u>SIH-BH327BTW</u>		
機號	:			
經銷商	:			
地址	:			
購買日期	:	年	月	日起保證一年

(請即填寫購買日期,或保存購買發票,如無購買發票,以本公司出廠日期起算保固時間.)

### 售後服務地址

山泰物產有限公司  
台北市信義區信義路五段5號3E18  
TEL:02-23451525  
(電話服務時間: 周一~周五 9:00~17:30)



# **Memo**

---

- 製造商: 三化工業株式會社
- 總公司地址: 日本國東京都千代田區  
飯田橋4-4-8
- 商品原產地: 日本
- ※進口商: 山泰物產有限公司
- ※公司地址: 台北市信義區信義路五段5號3E18
- ※連絡電話: 02-23451525
- ※連絡傳真: 02-23451545
- ※連絡信箱: [service@san-tai.com.tw](mailto:service@san-tai.com.tw)

◆ 客服專線

(Tel): 02-23451525  
周一~周五: 09:00~17:30  
(國定例假日除外)



說明書下載連結