

# クッキングヒーター

## SPH-212S, 222S

## SPH-212SHT (切り忘れ防止機能付)

# 取扱説明書

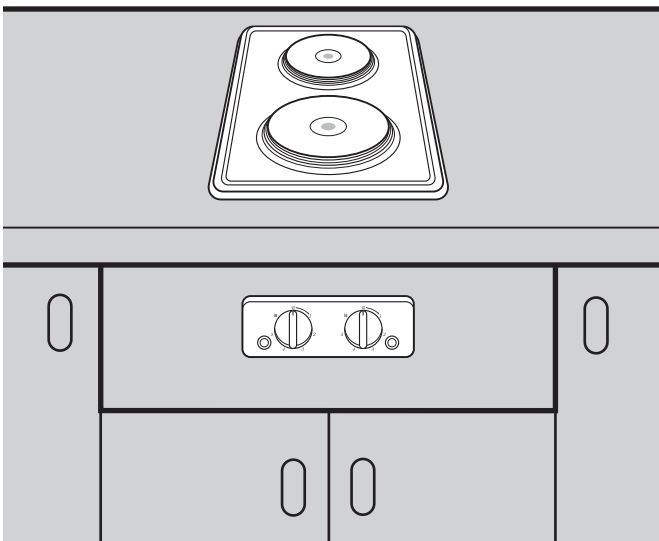

SPH-212S, 212SHT (横置設置も可能です)

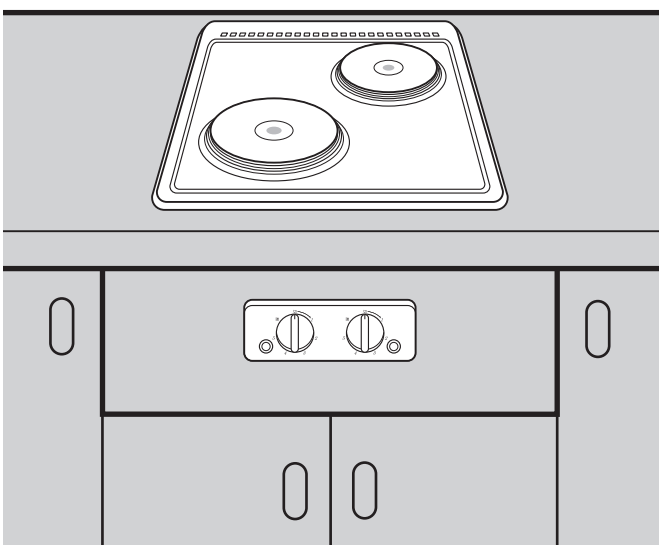

SPH-222S

### もくじ

ページ

安全上のご注意	2
各部のなまえ	4
使えるなべは?	5
使いかた	6
お手入れ	8
修理を依頼されるまえに	9
保証とアフターサービス	10
仕様	11

このたびは、**SNK** クッキングヒーターをお買い上げいただき、まことにありがとうございました。

■この説明書をよくお読みのうえ、正しくお使いください。そのあと大切に保存し、必要なときお読みください。

■保証書は必ず「お買い上げ日・お買い求め先名」などの記入を確かめて、お買い求め先からお受け取りください。

■設置工事説明書を工事店または施工主から必ずお受け取りください。

# 安全上のご注意

## 必ずお守りください

お使いになる人や他の人への危害、財産への損害を未然に防止するため、必ずお守りいただくことを、次のように説明しています。

■表示内容を無視して誤った使い方をしたときに生じる危害や損害の程度を、次の表示で区別し説明しています。

### 警告

この表示の欄は、「死亡または重傷などを負う可能性が想定される」内容です。

### 注意

この表示の欄は、「傷害を負う可能性または物的損害のみが発生する可能性が想定される」内容です。

■お守りいただく内容の種類を、次の絵表示で区分し、説明しています。  
(下記は絵表示の一例です。)



このような絵表示は、してはいけない「禁止」内容です。



このような絵表示は、必ず実行していただく「強制」内容です。

## 警告

### 使用中・使用後

#### 可燃物や引火物を近づけない



禁止

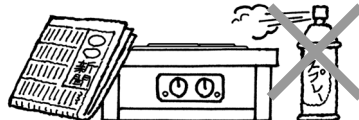

火災の恐れがあります。

※燃えやすいものをヒーターの上やそばに絶対に置かないでください。

(ふきん・新聞・スプレー缶など)

### 取り扱い

#### 絶対に分解・修理・改造は行わない



分解禁止

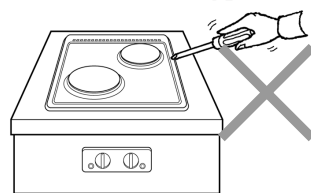

発火・異常動作してけがをすることがあります。

#### 子供など取り扱いに不慣れな方だけで使わせたり、乳幼児に触れさせない



禁止

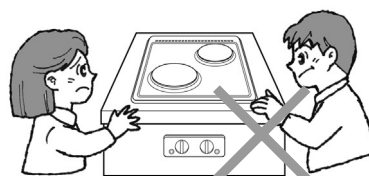

やけど・感電・けがをすることがあります。

#### 水をかけない



水ぬれ禁止

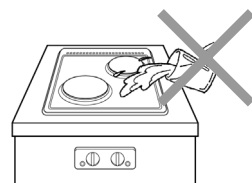

ショート・感電の恐れがあります。

# ⚠ 注意

## 使用中・使用後

使用中・使用後しばらくはヒーターおよびトッププレートが熱くなっているため手を触れない



接触禁止

やけどをする恐れがあります。  
※特にヒーターとその周辺は高温になっているため、手を触れないでください。

空だきしたり、加熱し過ぎない



禁止

やけどをする恐れがあります。  
なべを傷めたり、ヒーターを汚す原因になります。  
※水分が少ない調理は、空だきに近い状態になるため火力を強くしすぎないようにしてください。

ヒーターの上で直接調理しない



禁止

ヒーターを傷める原因になります。  
※油や汁がヒーターにたれ落ちる焼き網などでの調理もしないでください。

キッチン収納部の収納物をクッキングヒーター（底部）に接触させない



禁止

収納物が、熱により変形・変質する恐れがあります。  
※使用中・使用直後は、クッキングヒーターの底部も熱くなっているため、収納の際などに手を触れないようにしてください。

## 取り扱い

ヒーターに衝撃を加えない



禁止

ヒーターが損傷し、感電の原因になります。  
万一、損傷したときはヒーターのスイッチと専用回路のブレーカーを切って使用を中止し、すぐに修理を依頼してください。

## 油調理中

揚げ物調理中はその場を離れない



禁止

油温が上がり過ぎ、発火することがあります。  
その場を離れるときは、必ず火力調節つまみを「切」にして、なべをヒーターからおろしてください。  
※いため物、焼き物など、油を使う調理をするときもそばを離れないで、加熱し過ぎないように火力調節してください。



- 800g (0.9L) 未満の少ない油では揚げ物をしない。
- 底に凹凸・そりのあるなべは使わない。  
油温が上がり過ぎて危険です。

油煙が多く出たら通電を切る



油が高温になっているため、続けて加熱すると発火し、火災の原因になります。

# 安全上のご注意 (つづき)

## お願い

使用後は火力調節つまみの「切」を確認する



火災の恐れがあります。  
※長期不在のときは、専用回路のブレーカーを切ってください。

煮汁や水をこぼさない

煮汁がヒーターにこげついてヒーターを傷めたり、内部に水が入って、漏電や故障の原因になります。

※必要以上に加熱したり、水を入れ過ぎたりして煮こぼれさせないようにしてください。  
誤って水などをこぼしたときは、ヒーターを切りふきとってください。

## 各部のなまえ

SPH-212S,212SHT (標準縦置)

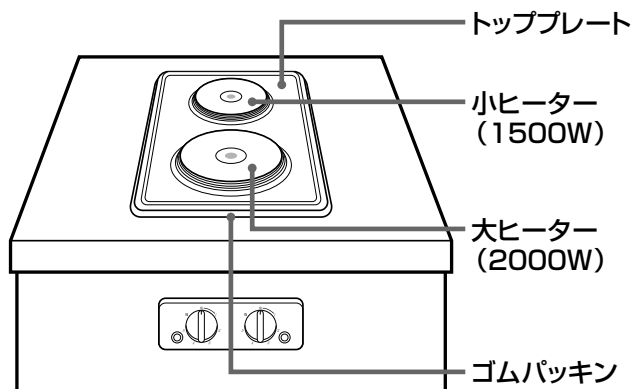

SPH-212S,212SHT (横置)

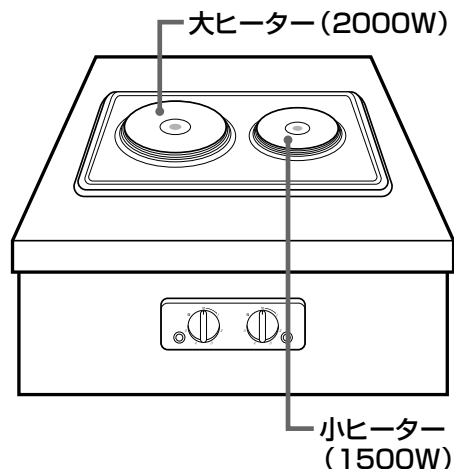

SPH-222S

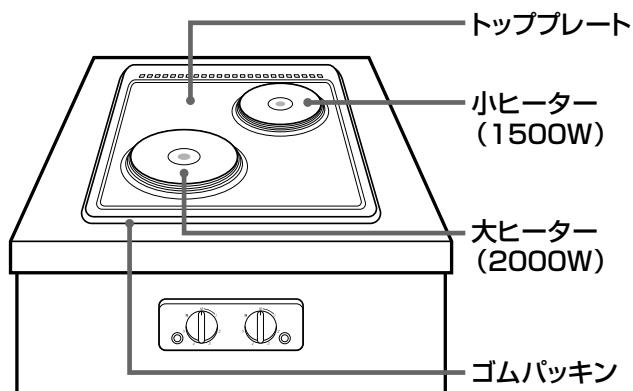

## 操作部

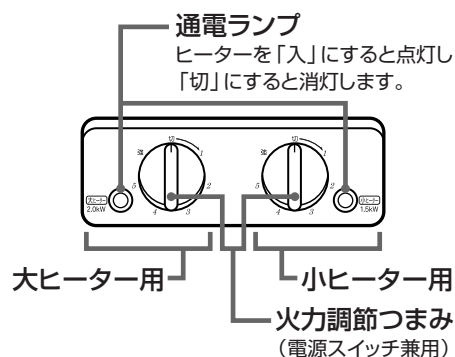

## お知らせ

※切り忘れ防止機能付は、火力調節つまみを「切」から右に回した状態で、電源プラグをコンセントに差し込むと停電自動復帰防止機能が働き、電源ランプは点灯しますがヒーターは加熱しません。いったん火力調節つまみを「切」にし、もう一度、加熱調節つまみを回してください。

# 使えるなべは？

## 使えるなべ

底が平らで厚手の金属製のものが適しています

### 材質

- ステンレス
- 鉄、鉄鋳物
- 厚手のアルミ、銅

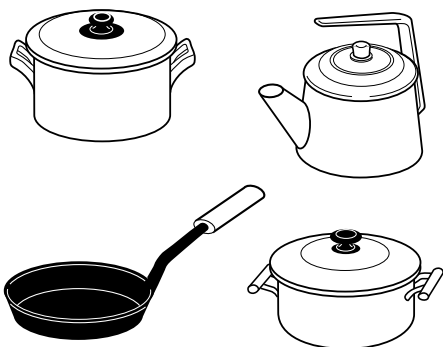

※種類によっては高火力に耐えられず、なべが変形する場合があります。

### 形状

- 底が平らで、中央部のそりが1mm以下のもの  
※ヒーターに密着するなべを必ずお使いください。

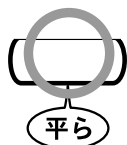

- 底の厚みが2mm以上のものが適しています。

### 大きさ

- 大ヒーター：18～22cm  
(18～20cmが適しています。)



- 小ヒーター：14～18cm  
(15～16cmが適しています。)



## 使えないなべ

加熱効率が悪くなるだけでなく故障の原因にもなりますので使用しないでください。

### 材質

- 超耐熱ガラス以外のガラス  
※加熱に耐えきれず、割れることがあります。

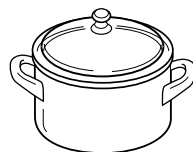

- 陶磁器  
(土なべなど)



- 耐熱ホーロー以外のホーロー  
※なべのホーロー質が溶けてヒーターに固着することがあります。

[適さないなべ]

- アルミ、銅で厚みの薄いものや打ち出しなべ  
※熱で底が変形して使用できなくなることがあります。

### 形状

- 底の丸いもの  
(中華なべなど)  
※安定性が悪く危険です。



- 底に凹みや凸部があるもの



- 直火用魚焼網・鉄板類

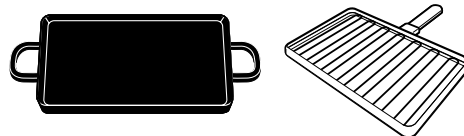

※直火用魚焼網は、油や汁がヒーターにたれ落ち、ヒーターを傷めます。

※大小のヒーターを同時にふさぐような大きさの鉄板を使用すると、器具が異常過熱して故障の原因になります。

### 大きさ

- 大ヒーター：17cm以下・24cm以上
- 小ヒーター：13cm以下・20cm以上  
※ヒーターの大きさより小さ過ぎたり、大き過ぎるものは加熱効率が悪くなり、調理がうまくできません。  
※小さ過ぎると取っ手が熱くなります。

# 使いかた

## 初めて使用する場合は

ヒーター表面のコーティングを硬化させ、保護するため、ヒーターになべを置かない状態で、火力調節つまみを「強」にして5~6分カラ焼してください。

●このとき、煙やにおいが多少出ますが、異常ではありません。

煙はしだいになくなり、安全上問題ありません。

●このカラ焼によりヒーター周囲のリングは金色のままになります。

※このカラ焼をしないで使用すると、コーティングがなべ底に付着することがありますのでご注意ください。

※カラ焼きを行う際には、窓の開放、換気扇を回すなど換気を充分に行ってください。

## 1. 火力調節つまみを回す

ヒーターが入り、通電ランプが点灯します。

火力調節つまみは電源スイッチも兼ねています。

「切」以外の位置に合わせると、通電を開始します。

火力調節つまみは「カチッ」と音がする位置まで回してください。

※火力表示の途中で止めると、ヒーターが確実に入らないことがあります。

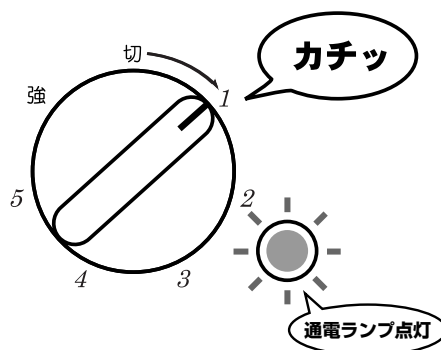

## 2. 火力調節つまみで火力を選び調理する

焼き物、いため物など少量の油を入れて予熱する場合は、油の温度が急激に上がり油が発火することがありますので、火力を弱めに調節し、加熱し過ぎないように注意してください。

※火力は大小のヒーターで異なります。

火力調節の目安 (P.7) をご参照ください。

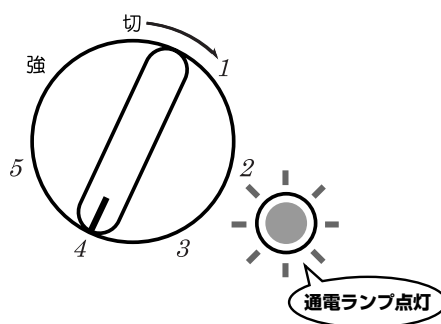

## 3. 調理が終わったら火力調節つまみを「切」にする

左いっぱいまで確実に回し、通電ランプが消灯したことを確認してください。

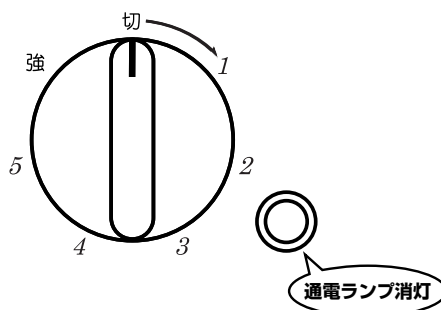

## ■火力調節の目安

火力表示		1	2	3	4	5	強
		とろ火		弱火		中火	強火
火力(約) 〔相当W〕	大ヒーター	175W	220W	300W	850W	1150W	2000W
	小ヒーター	135W	180W	250W	625W	875W	1500W
調理の 種類	保温	→					
	煮る		→				
	蒸す			→			
	ゆでる			→			
	焼く			→			
	揚げる			→ こまめに調節			
	炒める				→		

※材料、量、なべの形状、材質などにより、保温、加熱状態が異なります。  
様子を見て、火力を調節してください。

## 切り忘れ防止機能について (SPH-212SHTのみ)

切り忘れの場合には、通電を始めてから約45分で自動的に通電を停止します。このとき、通電ランプは点灯したままです。

※煮込み調理など45分以上かかる調理をするときは、いったん火力調節つまみを「切」にし、もう一度火力調節つまみを回してください。

## ワンポイント

ヒーターを切った後しばらくは余熱が残っています。  
「ふきこぼし」や「煮つめ過ぎ」をしないよう、  
少し早めに「切」にするくらいが適当です。  
余熱を保温に使用すれば電気の節約にもなります。

# お手入れ

## お手入れの際のご注意

### ●…ヒーターが冷えてから

火力調節つまみを「切」にし、ヒーターが十分冷えてからお手入れをしてください。

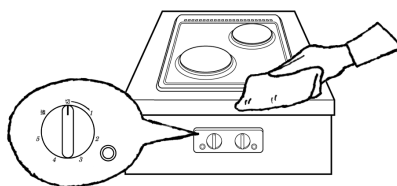

### ●…台所洗剤を使う

ベンジン・シンナー・アルコール・たわしを使わないでください。



### ●…水を直接かけない

水や洗剤がトッププレートのすきまや操作部から器具内部に入ると、故障の原因になるので、水などを直接かけないでください。

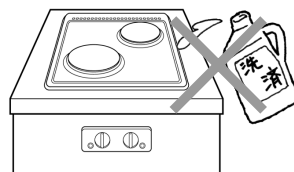

## トッププレート・操作部のお手入れ

中性洗剤に少量の水を加え、スポンジなどで汚れを落とした後、柔らかい布でよく拭き取ってください。トッププレートの取りにくい汚れは、台所用のクレンザーなどを少量付けて、こすり取ってください。※強くこすり過ぎると、表面に傷がつきますのでご注意ください。

## ヒーターのお手入れ

ヒーターに煮汁などがこげついたときは、水で湿らせた柔らかい布でこげつきを浮かせたあと拭き取ってください。

※無理にこすると、ヒーター表面のコーティングを傷めます。

## お手入れの後は

水気を十分拭き取ったあと、5分程度カラ焼してヒーターを乾燥させてください。ぬれたままにしておくと、サビの原因になります。

## 長期間使用しない場合は

長期間使用しない場合は、ヒーターの表面に食用油を薄く塗っておいてください。サビの防止になります。なお、再度使用するときは、油を十分拭き取ってからお使いください。



# 修理を依頼される前に

●故障かな？と思われるときは、修理を依頼される前に、下記に従ってご確認ください。

●製品を取り外してご自分で修理されることは、危険ですから絶対にしないでください。

こんなとき	見直すところ	なおしかた
ヒーターが入らない 通電ランプも点灯しない	専用回路のブレーカーが切れていませんか。	ブレーカーを入れる。
火力が弱く感じる	なべ底が変形している、なべのサイズが大きすぎる、など、なべが適していない場合、熱がうまく伝わりません。	「使えるなべは」(P.5)をよくお読みになり、適したなべをお使いください。
調理中にヒーターが切れる	なべが適していないと、安全装置がはたらくことがあります。	「使えるなべは」(P.5)をよくお読みになり、適したなべをお使いください。
煙やにおいがする	初めてお使いになる場合、部品に付着している油が焼けて煙やにおいがすることがあります。	煙やにおいはしだいになくなり、安全上問題ありません。
	ヒーターに煮汁などをこぼしたままにいませんか。	「お手入れ」(P.8)をよくお読みになり、ヒーターの汚れをふき取ってください。

# 保証とアフターサービス

## 保証書について

必ず、お買い求め先からお買い上げ日・お買い求め先名などの記入をお確かめのうえ受け取り、よくお読みのと保管してください。

## 修理を依頼されるときは

ご使用中に異常が生じたときは、「修理を依頼されるまえに」(P.9)に従ってご確認いただき、なお異常のあるときは、お使いになるのをやめ、専用回路のブレーカーを「切」にし、お買い上げの販売店にご連絡ください。

## ご連絡していただきたい内容

品名	クッキングヒーター
形名	SPH-212S,222S,212SHT
お買い上げ日	年 月 日
故障の状況	できるだけ具体的に
ご住所	付近の目印なども合わせてお知らせください。
お名前	
電話番号	
訪問希望日	

### ●保証期間中は

保証書の規定にしたがって、出張修理させていただきます。

### ●保証期間が過ぎているときは

修理すれば使用できる場合には、ご希望により有料で修理させていただきます。ただし、補修用性能部品の最低保有期間は、製造打ち切り後5年です。

注) 補修用性能部品とは、その製品の性能を維持するために必要な部品です。

## ご不明な点や修理に関するご相談は

- 修理に関するご相談並びにご不明な点は、お買い上げの販売店または、当社にご相談ください。
- 転居や贈答品などでお買い上げの販売店に修理が依頼できない場合は、当社にご相談ください。
- 一般家庭用以外（たとえば業務用など）にお使いになったときの故障は、保証期間中でも原則として有料修理となります。

# 仕 様

## ●SPH-212S/212SHT

形 名	SPH-212S		SPH-212SHT	
電 源	単相200V (50/60Hz)			
消 費 電 力	3500W			
大 き さ	本 体	縦 置	幅304mm×奥行き464mm×高さ62mm	
		横 置	幅464mm×奥行き304mm×高さ62mm	
	操 作 部		幅220mm×奥行き114mm×高さ71mm	幅234mm×奥行き216mm×高さ72mm
質 量	約8kg			
消 費 電 力	ヒーター (大)	2000W (直径 180mm)		
	ヒーター (小)	1500W (直径 145mm)		
火 力 調 節	ヒーター (大)	約175~2000W 6段階調節		
	ヒーター (小)	約135~1500W 6段階調節		
電 源 コ ー ド	2.0mm <sup>2</sup> 3芯EPゴムキャブタイヤケーブル			
差 し 込 み プ ラ グ	2極・接地極付 250V-20A			
切 り 忘 れ 防 止 機 能	—————		通電操作後約45分で自動OFF	

## ●SPH-222S

電 源	単相200V (50/60Hz)			
消 費 電 力	3500W			
大 き さ	本 体	幅444mm×奥行き494mm×高さ67mm		
	操 作 部	幅220mm×奥行き114mm×高さ71mm		
質 量	約10kg			
消 費 電 力	ヒーター (大)	2000W (直径 180mm)		
	ヒーター (小)	1500W (直径 145mm)		
火 力 調 節	ヒーター (大)	約175~2000W 6段階調節		
	ヒーター (小)	約135~1500W 6段階調節		
電 源 コ ー ド	2.0mm <sup>2</sup> 3芯EPゴムキャブタイヤケーブル			
差 し 込 み プ ラ グ	2極・接地極付 250V-20A			

# 無料修理保証書

品名 <b>クッキングヒーター</b>	※形式 SPH-212S, 222S SPH-212SHT
保証期間	本体： <b>1 年</b>
※お買い上げ日	年 月 日
※お客様	ご芳名 様
	ご住所〒
	TEL.

※印欄に記入のない場合は無効となりますから必ずご確認ください。

本書は、保証期間内に取扱説明書、本体ラベル等の注意書きにしたがった正常な使用状態で故障した場合に、下記記載内容にもとづき、お買い上げ販売店が無料修理を行なうことを、お約束するものです。  
お買い上げの日から左記の期間内に故障した場合は、お買い上げの販売店に出張修理をご依頼のうえ、本書をご提示ください。

※販売店	住所・店名  TEL.
------	-------------------

本書は日本国内においてのみ有効です。Effective only in Japan

## SNK 三化工業株式会社

本社 〒102-0072 東京都千代田区飯田橋3-3-12 石原ビル  
TEL. 03(3239)1819 FAX. 03(3234)2532

- 保証期間内でも次のような場合には有料修理となります。
  - 使用上の誤り、または改造や不当な修理による故障および損傷。
  - 犬、猫、鳥、鼠などの小動物や昆虫などの行為により故障・損傷した場合。
  - お買い上げ後の取付場所の移動、落下等による故障および損傷。
  - 火災、地震、水害、落雷、その他の天災地変、公害や異常電圧による故障および損傷ならびに自然損耗。
  - 指定外電圧の使用による故障および損傷。
  - 一般家庭用以外(たとえば業務用の長時間使用、車両、船舶への搭載)に使用された場合の故障および損傷。
  - 本書のご提示がない場合。
  - 本書にお買い上げ年月日、お客様名、販売店名の記入のない場合あるいは字句を書き換えられた場合。
  - 故障の原因が本機以外にある場合で改善を要するとき。
- 離島または離島に準ずる遠隔地へのお出張修理を行った場合には、出張に要する実費を申し受けます。
- ご転居の場合は事前にお買い上げの販売店にご相談ください。
- 保証書は再発行いたしませんので紛失しないよう大切に保存してください。
  - この保証書は本書に明示した期間、条件のもとにおいて無料修理をお約束するものです。
  - この保証書は当該製品単体の保証を意味し、製品の故障や不具合により誘発される全ての保証(営業損失、運賃、諸経費等)は、保証対象に含まれません。
  - この保証書によって、保証書を発行している者(保証責任者)、およびそれ以外の事業者に対するお客様の法律上の権利を制限するものではありません。お客様にご記入いただいた保証書の控えは、保障期間内のサービスおよびその後の安全点検活動のために記載内容を利用していただく場合がございますので、ご了承ください。
  - 保障期間後の修理等についてご不明の場合は、お買い上げの販売店にお問い合わせください。

## ●長年ご使用のクッキングヒーターの点検をぜひ！



### 愛情点検

このような症状はありませんか。

- 本体が異常に熱い。
- コードや差し込みプラグが異常に熱い。
- こげくさいにおいがする。
- その他の異常・故障がある。

ご使用中

故障や事故防止のため、電源スイッチとブレーカーを切って、販売店にご連絡を…。

## SNK 三化工業株式会社

〒102-0072 東京都千代田区飯田橋3丁目3番2号 石原ビル  
TEL. 03-3239-1819(代) FAX. 03-3234-2532

ご購入年月日	年 月 日
ご購入店名	
	TEL

お客様へ…おぼえのために、ご購入年月日、ご購入店名を記入されると便利です。