

本体

■ 取付開口寸法

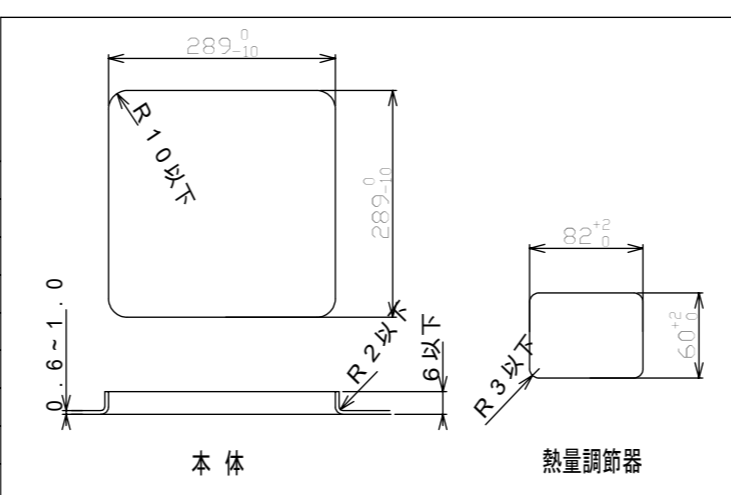

本体

熱量調節器

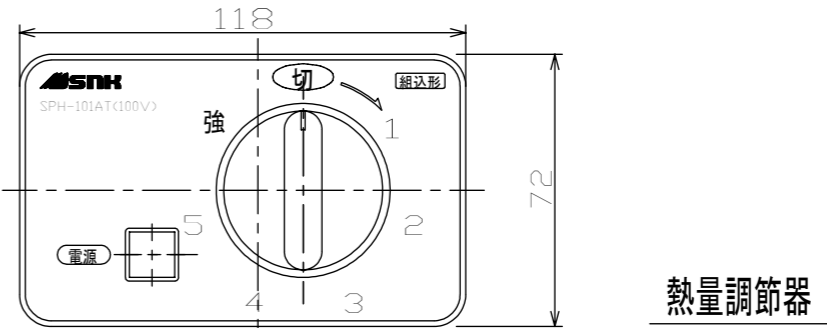

熱量調節器

■ 仕様

形名	SPH-101AT	SPH-201AT
定格	単相100V-1300W	単相200V-1500W
大きさ	本体	幅313×奥行313×高さ55
	熱量調節器	幅118×奥行210×高さ72
重さ	約3.5kg	
ヒーター消費電力	約128W~1300W 6段階調節	約135W~1500W 6段階調節
コード	2.0mm3心キャブタイヤコード 長さ0.54m	
差込みプラグ	接地形2極 15A・125V	接地形2極 15A・250V
安全機能	切り忘れ防止 ヒーター自動OFF機能(通電操作後約45分で自動OFF)	

形名	SPH-101AT・201AT	尺度	1/2
品名	1口クッキングヒーター	単位	mm
<b>SNK 三化工業株式会社</b>		作成	H10.7